



## ENCODER OTTICO ECD380FN

### CARATTERISTICHE GENERALI

- Encoder ottico incrementale di dimensioni contenute.
- Flangia e custodia in alluminio.
- Uscita cavo radiale o assiale con passacavo di tenuta.
- Fissaggio mediante ghiera filettata.



### CARATTERISTICHE MECCANICHE ED ELETTRICHE

#### MECCANICHE

- Flangia e custodia in alluminio.
- Anello di tenuta di protezione.
- Albero in acciaio inox.
- Cuscinetti a sfere.
- Fissaggio mediante ghiera filettata M18x1.

#### ELETTRICHE

- Protezione ai corto circuiti.
- Alta stabilità dei segnali.

Cod. ECD380FN	PP	L5
<b>Impulsi</b>	da 5 a 3600 ppr	
<b>Velocità di rotazione max.</b>	momentanea	8000 rpm
	continua	6000 rpm
<b>Carico max. sull'albero</b>	30 N (radiale) – 30 N (assiale)	
<b>Albero (diametro A x sporgenza L) mm</b>	ø6 h7 – ø8 h7	
<b>Grado di protezione</b>	IP65 (standard) * IP67 (opzionale)	
<b>Temperatura di esercizio</b>	0 ÷ 70° C	
<b>Temperatura di stoccaggio</b>	-20 ÷ 80° C	
<b>Umidità relativa</b>	20 ÷ 90 % (non condensata)	
<b>Tensione di alimentazione</b>	5 ÷ 28 V ± 10%	
<b>Assorbimento a 5V</b>	40 mA	
<b>Corrente max. d'uscita</b>	40 mA	70 mA
<b>Frequenza max.</b>	120 kHz	
<b>Uscita</b>	Push-Pull	Line Driver
<b>Lunghezza standard del cavo</b>	1 m	
<b>Collegamenti elettrici</b>	vedi tabella relativa	
<b>Protezioni elettriche</b>	inversione di pol. della alimentazione e cortocircuiti delle uscite	
<b>Peso</b>	80 g	

\* Occorre considerare che nella versione con grado di protezione IP65 la rotazione dell'albero è più libera.



## CAVI E COLLEGAMENTI ELETTRICI

**Cavo 8 poli Ø = 4.5 mm, guaina esterna in PVC**

**Sezione dei conduttori:**

- alimentazioni: 0.14 mm<sup>2</sup>
- segnali: 0.14 mm<sup>2</sup>

**Cavo 5 poli Ø = 4.1 mm, guaina esterna in PVC**

**Sezione dei conduttori:**

- alimentazioni: 0.35 mm<sup>2</sup>
- segnali: 0.14 mm<sup>2</sup>

NOTE.

Rispettare un raggio minimo di curvatura del cavo di 50 mm.

PP		L5	
SEGNALE	CONDUTTORE	SEGNALE	CONDUTTORE
A	Verde	A	Verde
B	Bianco	B	Bianco
Z	Marrone	Z	Marrone
		A negato	Arancio
		B negato	Azzurro
		Z negato	Giallo
V+	Rosso	V+	Rosso
GND	Blu	GND	Blu
⏏	Schermo	⏏	Schermo

N.C. = Conduttore non collegato

## CAVO CON SCHERMO

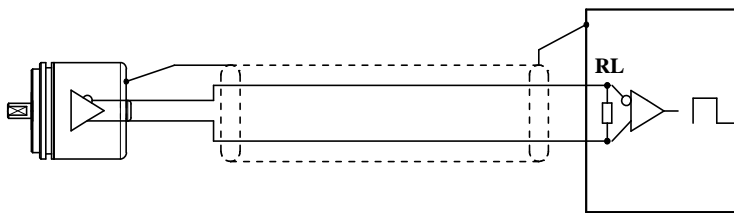

COLLEGAMENTO LINE DRIVER	
ALIMENTAZIONE	RL
5 V	120 •
12 V	330 •
24 V	1000 •

In caso di prolunga, garantire il collegamento elettrico tra il corpo dei connettori.

## DIMENSIONI E FISSAGGIO CONSIGLIATO

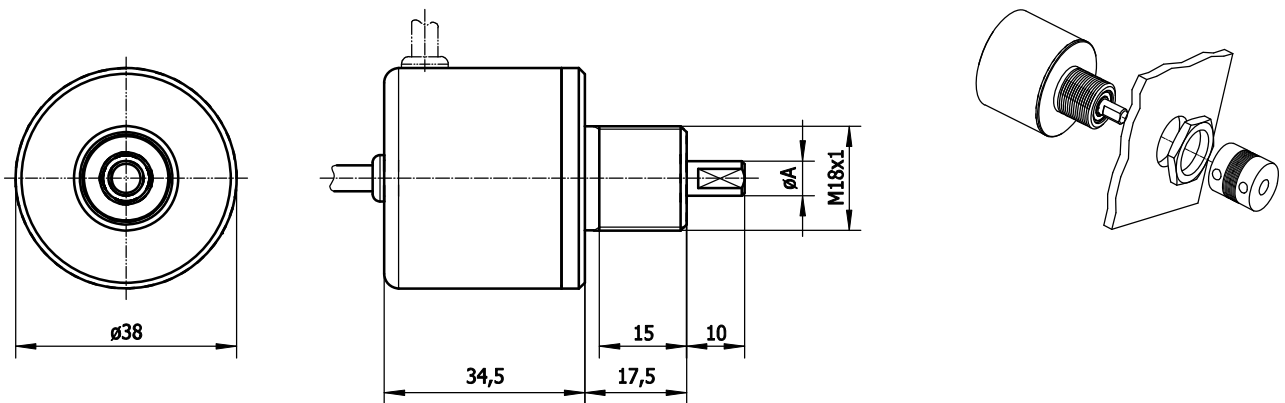

Per l'accoppiamento dell'albero utilizzare un giunto elastico.

## COSA NON FARE

### SONO DA EVITARE

- Lavorazioni meccaniche di qualsiasi tipo (taglio, foratura, fresatura, spianatura, ecc.)
- Modifiche in genere sia del corpo che dell'albero dell'encoder
- Maltrattamenti di ogni genere
- Urti e sollecitazioni esterne

